

Vorzüge & Merkmale

La nouvelle décolleteuse CNC, modèle SW-20 permet d'engager 2 coulisses linéaires simultanément, pour un usinage en temps masqué, sur la face principale, comme par exemple, ébauche et finition, fraisages ou perçages transversaux. En outre, utilisation de la nouvelle commande numérique haute vitesse 31i-B5, procure un rapport prix-prestations jusqu'ici jamais atteint.

SW

20

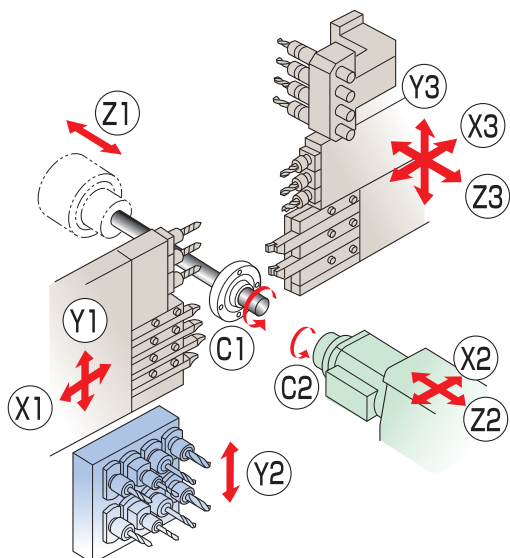

Détails techniques

- Commande CNC Fanuc 31i-B5
- Capacité du bac 150 Litres
- Dimensions (LxPxH) en mm 2588 x 1150 x 1765
- Poids 3400kg
- Consommation électrique 4.8kVA
- Avance rapide 35m/min (X2, Y1, Y3, Z1, Z2)

FACE FRONTAL

Nombre d'axes	11
Broche principale (poupée)	C1 / Z1
Coulisses linéaires	X1 / Y1 avant X3 / Y3 / Z3 arrière
Passage max. de barre	20mm / 23mm Option
Course max. de la poupée	205mm
Vitesse max. de rotation	10'000 1/min
Moteur de broche principale	2.2kW / 3.7kW

Outillage coulisses linéaires

Outils de tournage	4 avant 2 arrière
Outils de perçage	4 (ER16)
Outils transversaux	3 avant 3 arrière
Vitesse max. de rotation	8'000 1/min

FACE ARRIÈRE

Broche reprise	Axes C2 / X2 / Z2
Axe vertical	Y2
Diamètre max. de reprise	20mm / 23mm Option
Vitesse max. de rotation broche de reprise	10'000 1/min
Puissance d'entraînement unité arrière	2.2kW / 3.7kW

Unité pour le travail arrière

Nombre d'outils	8 (entraîné 6)
Vitesse max. de rotation	8'000 1/min
Puissance d'entraînement	1kW / 1.2kW

